



РЕПУБЛИКА СРБИЈА
ОПШТИНА ПАРАЋИН
Управа за урбанизам, финансије, скупштинске
и опште послове
Радна група за јавне набавке
Број:404-27/2021-VII-01
Дана:07.12.2021.год.
П а р а ћ и н

Предмет: Захтев за достављање понуда за ЈН бр.27/2021 - Набавка намештаја - на основу чл. 27. став 1) ЗЈН ("Сл. гласник РС" бр.91/2019)

Поштовани,

Позивамо Вас да за наручиоца Управу за ЛЕР, јавне службе и друштвене делатности општине Параћин, доставите најкасније до 10.12.2021.год. до 12,00 часова, понуду за набавку намештаја, а у складу са чл.27. став 1) ЗЈН ("Сл. гласник РС" бр.91/2019), јер се ради о набавци испод прагова до којих се закон не примењује.

Попуњене образце тражене овим Захтевом за достављањем понуда можете да доставите попуњене и скениране на е-маил: vesna.kpetrovic@paracin.rs или aleksandar.stanojevic@paracin.rs или непосредно у згради Општине Параћин (услужни центар шалтер бр.7.) уз обавезно навођење назива набавке или поштом на адресу Управа за ЛЕР, јавне службе и друштвене делатности општине Параћин, ул. Томе Живановић бр.10., 35250 Параћин, Радна група за јавне набавке.

Понуда мора да садржи:

- **Попуњен Образац бр.2. – Техничка спецификација**
- **Модел уговора**

ТЕХНИЧКА СПЕЦИФИКАЦИЈА

(одгорно лице понуђача дужно је попуни овај део конкурсне документације, чиме потврђује да је упознат са спецификацијом која је предмет набавке)

1. Врста, количина и опис добара

Предмет јавне набавке је набавка канцеларијског намештаја за потребе надлежне Управе општине Параћин, на основу достављеног требовања надлежне службе, према следећој техничкој спецификацији:

Ред. број	Предмет набавке - опис добара	Количина	Понуђена цена (без ПДВ-а) по ком.	Понуђена цена (са ПДВ-ом) по ком.	Укупна цена за предвиђену количину (без ПДВ-а)
1.	2.	3.	4.	5.	6. (2x4)
1.	Радни сто (мин.130x75x75) Радни сто мора бити направљен од оплемењене иверице мин.дебљина плоче 36мм, а остали делови мин.дебљине 18мм у боји храста, кантован АВС траком и отвором у радној плочи за каблове. Димензија стола: ширина 130цм, висина 75цм и дубина 75цм (према приложеној скици).	4			
2.	Ормар (мин.40x75x75) Ормар мора бити направљен од оплемењене иверице, мин. дебљине 18мм у боји храста, кантован АВС траком, са точкићима и ручицама сребрне боје. Димензије ормара: ширина 40цм, висина 75цм, дубина 75цм (према приложеној скици).	2			
3.	Фиокар (мин.40x62x60) Фиокар са три фиоке, мора бити направљена од оплемењене иверице, мин.				

	дебљине 18мм и боји храста, кантован ABC траком, са точкићима и ручицама сребрне боје. Димензије фиокара: ширина 40цм, висина 75цм и дубина 75цм (према приложеној скици).	4			
4.	Постоље за РС кућиште (мин.28x16x55) Постоље мора биоти направљено од оплемене иверице, мин. дебљине 18мм у боји храста, кантован ABC траком са точкићима. Димензија постоља: ширина 28цм, висина 16цм, и дубина 55цм (према приложеној скици).	2			
5.	Ормар (мин.100x300x55) Ормар се састоји од малог и великог елемента. Мали ормар се монтира на велики, као на приложеној скици. Оба дела морају бити направљени од оплемене иверице, мин.дебљине 18мм у боји храста, кантована ABC траком. Ормари морају имати ручице сребрне боје и бравице за закључавање. Димензије великог ормара: ширина 100цм, висине 200цм, и дубина 55цм (према приложеној скици). Димензије малог ормара: ширина 100цм, висина 100цм и дубина 55цм (према приложеној скици). Мали ормар мора имати перфориране сајтне.	4			
6.	Ормар (мин.90x300x55) Ормар се састоји од малог и великог елемента. Мали ормар се монтира на велики, као на приложеној скици. Оба дела морају бири направљени од оплемене иверице, мин.дебљине 18мм у боји храста, кантова ABC	1			

	траком. Ормари морају имати ручице сребрне боје и бравице за закључивање. Димензије великог ормара: ширине 90цм, висине 200цм и дубина 55цм (према приложеној скици). Димензије малог ормара; ширина 90цм, висине 100цм и дубина 55цм (према приложеној скици). Мали ормар мора имати перфориране сајтне.				
7.	Клуб сто (дим.80x53x40) Клуб сто мора бити направљен од оплемење иверице, мин. дебљине 18мм у боји храста, кантован АВС траком, са точкићима. Димензије постоља: ширина 80 цм, висина 53цм и дубина 40 цм (према приложеној скици)	1			
Понуђена цена за укупну количину (без урачунатог ПДВ-а) у динарима:					
Понуђена цена за укупну количину (са урачунатим ПДВ-ом) у динарима:					

Дана: _____

М.П.

Потпис овлашћеног
лица

(седиште пр.лица тј. адресу)
ПИБ: _____
Бр.тел. _____

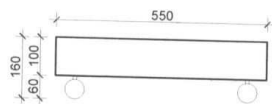
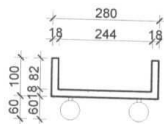
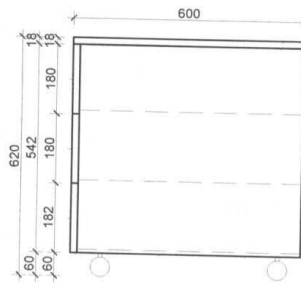
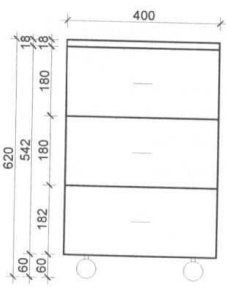
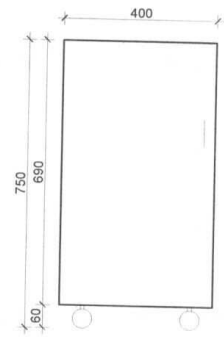
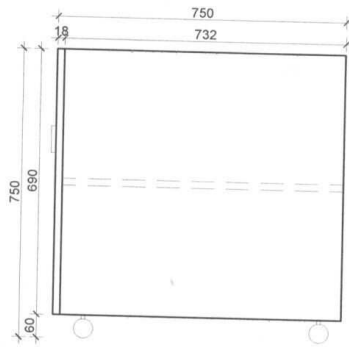
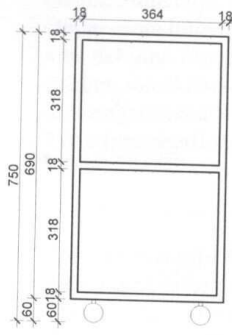
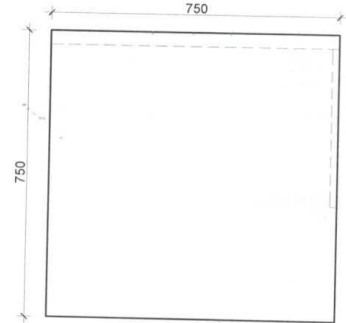
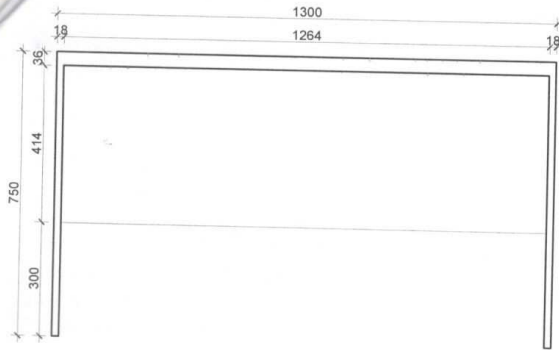

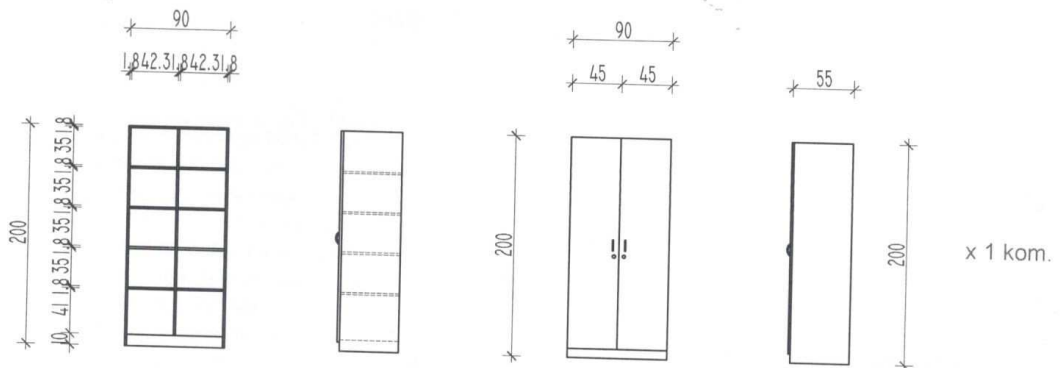

x 1 kom.

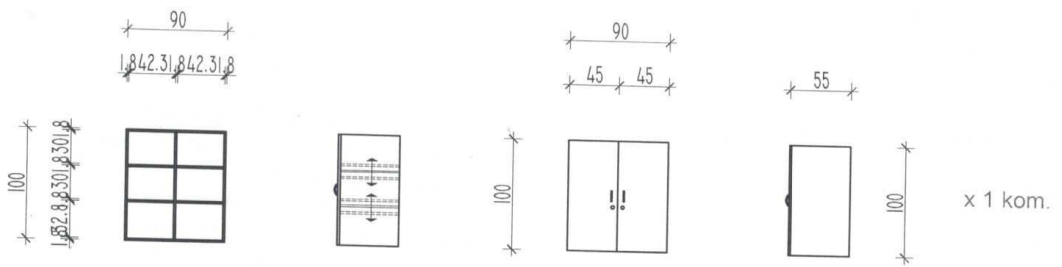

x 1 kom.

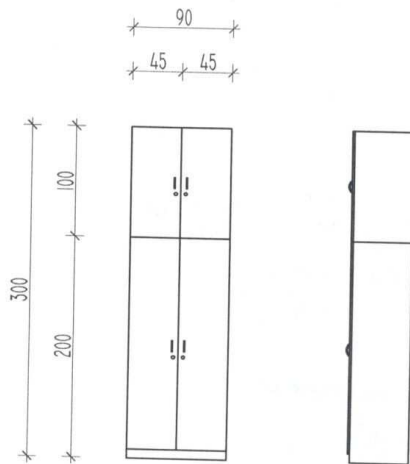

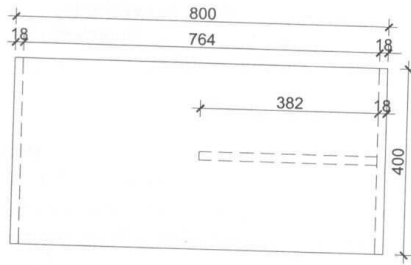
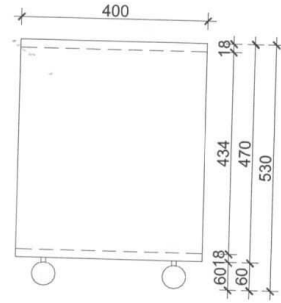
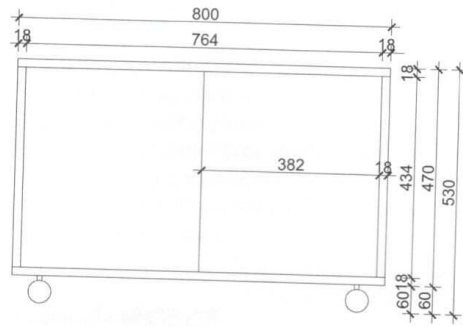

1.1. Техничке спецификације (врсте, количине, рок и место испоруке)

На основу одобреног захтева надлежног лица, неопходно је набавити канцеларијски намештај за потребе обављања редовних делатности надлежних служби Управе за ЛЕР, јавне службе и друштвене делатности. Набавка канцеларијског намештаја, набавља у складу са чл. 27. став 1) Закона о јавним набавкама ("Сл.гласник РС" бр.91/2019) и Правилника о ближем уређивању поступка јавне набавке општине Параћин бр. 110-20/2020-III од 21.09.2020.год., и Одлуке о измени и допуни Правилника о ближем уређивању поступка јавне набавке општине Параћин бр.110-46/2020-III од 24.12.2020.год., јер се ради о набавкама чија је укупна вредност испод прагова до који се Закон о јавним набавкама не примењује.

Предвиђена добра, канцеларијски намештај (скице намештаја су саставни део Захтева за подношење понуда), намештај треба набавити на основу тражене спецификације, на основу одобреног захтева начелника Управе за локални и економски развој, јавне службе и друштвене делатности, а средства за набавку су предвиђена у финансијском плану Управе за локални и економски развој, јавне службе и друштвене делатности, за 2021.год., на позицији 512211 – Намештај.

Предвиђени канцеларијски намештај, треба испоручити и монтирати у канцеларијама тј. службама Управе за ЛЕР, јавне службе и друштвене делатности, на адресу ул. Томе Живановић бр. 10., 35250 Параћин.

1.2. Квалитет испоручених добара Начин спровођења контроле и обезбеђивања гаранције квалитета

Понуђач се обавезује да предметна добра испоручи благовремено, квалитетно у складу са траженом скицом, спецификацијом добара, позитивним прописима, правилима струке, добрим пословним обичајима. Одговорно лице тј. Управе за ЛЕР, јавне службе и друштвене делатности, је дужно да прати извршење свих обавеза утврђених овим уговором.

1.3. Рок испоруке

Поступак набавке се спроводи ради израде, испоруке и монтирања канцеларијског намештаја. Рок за израду и испоруку предвиђених добара је највише 5 (пет) дана.

Након израде, испоруке и монтирања канцеларијског намештаја и испостављеног рачуна заједно са отпремником, Управа за ЛЕР, јавне службе и друштвене делатности, се обавезује да плати испоручиоцу добара у складу са Законом о измирењу новчаних обавеза у комерцијалним трансакцијама, по датим јединичним ценама.

МОДЕЛ УГОВОРА
ЗА НАБАВКУ КАНЦЕЛАРИЈСКОГ НАМЕШТАЈА
набавка на коју се ЗЈН не пријмењује

Закључен дана _____ 2021.год., између:

Управа за ЛЕР, јавне службе и друштвене делатности, са седиштем у Параћину, ул. Томе Живановић бр. 10., ПИБ – 100876853, матични број – 07184654, кога заступа Начелница управе, М.Танић, мастер економиста (у даљем тексту: Наручилац)

и

.....
са седиштем у, улица,
ПИБ:..... Матични број: Број рачуна:
Назив банке:....., кога заступа..... (у даљем тексту:
Испоручилац добара)

Предмет Уговора

Члан 1.

Уговорне стране констатују:

-да је Наручилац на основу члана 27. став 1) Закона о јавним набавкама ("Службени гласник" РС бр. 91/2019) спровео поступак набавке испод прагова до којих се закон не примењује и да је објавио Захтев за подношењем понуда на сајту општине Параћин, www.paracin.rs,

-да је испоручилац добара доставио понуду путем е-маила, дана _____ 2021. године, која се налази у прилогу уговора и саставни је део овог уговора;

-да је изабрао понуду испоручиоца добара као најповољнијег понуђача за набавку канцеларијског намештаја у складу са траженом скицом и траженом спецификацијом добара.

Члан 2.

Предмет уговора је набавка материјала, израда, испорука и монтирање намештаја у канцеларијама, које су власништво општине Параћин, који се налази у Параћину у ул. Т.Живановић бр.10., и ближе је одређен усвојеном понудом испоручиоца добара број _____ од _____ 2021. године, која је дата у прилогу и чини саставни део Уговора.

Ради набавке, израде, испоруке и превоза који су предмет Уговора, испоручилац добара се обавезује да обезбеди радну снагу, материјал, неопходну опрему као и све друго неопходно за потпуно извршење овог уговора.

Члан 3.

Испоручилац се обавезује да ће део набавке која су предмет овог уговора извршити преко подизвођача, предузећа _____, са седиштем _____, ПИБ - _____, матични број _____.

Испоручилац у потпуности одговара Наручиоцу за извршење уговорених обавеза, те и за испоручена добра од стране подизвођача, као да их је сам испоручио.

Вредност добара – цена

Члан 4.

Уговорне стране утврђују да укупна предвиђена цена за набавку материјала, израду и испоруку намештаја, предвиђеног спецификацијом добара, који је предмет Уговора износи: _____ динара без ПДВ-а, а са урачунатим ПДВ-ом у износу од _____ и добијена је на основу јединичних цена из усвојене понуде испоручиоца добара број _____ од _____ 2021. године. Уговорена цена је фиксна по јединици мере и не може се мењати услед повећања цене елемената на основу којих је одређена.

У понуђену цену, потребно је урачунати цену потребног материјала, трошкове израде намештаја (у свему према опису и слици) трошкове превоза и испоруку на адресу наручиоца, као и све остале зависне трошкове које испоручилац добара буде имао.

Услови и начин плаћања

Члан 5.

Уговорне стране су сагласне да се плаћање по овом уговору изврши, након израде и испоруке намештаја по испостављеном рачуну и потписаној отпремници од стране овлашћеног лица наручиоца, да је тражени намештај, израђен у свему према опису и слици, а на основу јединичних цена из усвојене понуде _____ од _____ 2021. године, у мин. року од 15 (петнаест) дана од дана потписаног рачуна и отпремнице од стране Наручиоца, а најдуже у року предвиђеног Законом о роковима измирења новчаних обавеза у комерцијалним трансакцијама.

Исплату средстава обрачунатих на начин и у роковима из става 1. овог члана, Наручилац ће вршити директно испоручиоцу добара, на рачун _____ који се води код банке _____.

Рок за извршење уговора

Члан 6.

Испоручилац добара се обавезује да уговорена добра испоручи и монтира у року од _____ (_____) календарских дана рачунајући од дана потписаног уговора.

Утврђени рокови су фиксни и не могу се мењати без сагласности Наручиоца.

Члан 7.

Испоручилац добара се обавезује да тражена добра морају да буду израђена у свему према скици и у складу са траженом техничком спецификацијом, да предвиђена добра изради и испоручи на предвиђену адресу, квалитетно у складу са наведеним условима из конкурсне документације, поштујући све важеће прописе и стандарде за ту врсту посла.

Испоручилац добара гарантује минимални гарантни рок за предвиђени намештај у трајању од 12 месеци, рачунајући од дана израде и испоруке.

Уговорна казна

Члан 8.

Уколико Испоручилац добара не изради, испоручи и монтира предвиђена добра у уговореном року, дужан је да плати Наручиоцу уговорну казну у висини 0,1% од укупно уговорене вредности без ПДВ-а за сваки дан закашњења. Уколико је укупан износ обрачунат по овом основу већи од 5% од укупне уговорене цене без ПДВ-а, Наручилац може једнострано раскинути Уговор.

Наплату уговорне казне Наручилац ће извршити, без претходног пристанка Извршиоца, умањењем испостављеног рачуна.

Ако је Наручилац због закашњења у извршењу претрпео какву штету, може захтевати од Испоручиоца и потпуну накнаду штете, независно од уговорене казне и заједно са њом.

Обавезе Испоручиоца добара

Члан 9.

Испоручилац добара се обавезује да предвиђена добра испоручи у складу са важећим прописима, документацијом и овим уговором каи и да:

- да након потписаног уговора набави материјал, изради и испоручи предвиђена добра на предвиђену адресу Наручиоца, савесно и са пажњом доброг привредника;
- да квалитетно изради предвиђени намештај у складу са скицом, описом и техничком спецификацијом;
- да предвиђена добра изради и испоручи у предвиђеном року;
- да се придржава понуђених цена;
- да гарантује квалитет испоручених добара као и квалитет извршене услуге и употребљеног материјала;
- да гарантује минимални гаранти рок за испоручена добра од 12 месеци;
- да надокнади штету Наручиоцу, коју његови радници учине намерно или из крајње непажње, а уколико ипак настане штета, уговорне стране су дужне да констатују записником потписаним од представника уговорених страна.

Обавезе Наручиоца

Члан 10.

Наручилац ће обезбедити надзор над извршењем уговорних обавеза Испоручиоца добара, што подразумева потпис на рачуну, отпремници надлежног лица, чиме се констатује да су предвиђена добра израђена у складу са скицом, описом и предвиђеном техничком спецификацијом, да се изради, испоручи на предвиђеној адреси.

Раскид Уговора

Члан 11.

Наручилац задржава право да једнострано раскине овај уговор уколико испоручилац касни са изразом, испоруком и монтирањем предвиђених добара дуже од 5 (пет) календарских дана.

Наручилац задржава право да једнострано раскине овај уговор уколико испоручена добра и извршена услуга монтаже не одговарају прописима или стандардима за ту врсту посла и квалитету наведеном у понуди испоручиоца добара.

Наручилац може једнострано раскинути уговор и у случају недостатка средстава за његову реализацију.

Уговор се раскида писаном изјавом која садржи основ за раскид уговора и доставља се другој уговорној страни.

Члан 12.

Све евентуалне спорове уговорне стране ће решавати споразумно. Уколико до споразума не дође, уговара се стварна надлежност суда.

Број примерака уговора

Члан 13.

Овај уговор сачињен је у 6 (шест) једнака примерка, по 3 (три) за сваку уговорну страну.

ЗА ИСПОРУЧИОЦА ДОБАРА

ЗА НАРУЧИОЦА
НАЧЕЛНИЦА УПРАВЕ ЗА ЛЕР,
ЈАВНЕ СЛУЖБЕ И ДРУШТВЕНЕ
ДЕЛАТНОСТИ

Испоручилац

М.Танић, мастер економиста